

## 2012 Softbank Prince Cup byHP 男子オープンクラス

SF    F

第1ブロック	1	2	3	4	順位
1 寺井・高口 (ちーむヒロネコ・手入酒八人組)		61	60		1
2 橋本・奥田 (県庁テニスクラブ・フリー)	16			63	2
3 境・金ヶ江 (佐賀市役所)	06			26	4
4 橋本・西久保 (箱崎4丁目クラブ)		36	62		3

寺井・高口

寺井・高口

第2ブロック	5	6	7	順位
5 尹・深川 (グラスコート佐賀・T-club)		63	64	1
6 蘭・中田 (佐賀市役所)	36		16	3
7 新貝・衛藤 (OCHOCO倶楽部)	46	61		2

尹・深川

64

寺井・高口

第3ブロック	8	9	10	順位
8 太田・築嶋 (宇城庭球塾)		60	62	1
9 大阿久・岡 (OCHOCO倶楽部)	06		57	3
10 牟田・高田 (フリー)	26	75		2

太田・築嶋

64

太田・築嶋

第4ブロック	11	12	13	順位
11 馬場・松村 (Leaps)		62	63	1
12 池田・上野 (フリー)	26		26	3
13 寺田・龍 (おりびあクラブ)	36	62		2

馬場・松村

60

シード順位

1. 寺井・高口
2. 馬場・松村

# 2012 Softbank Prince Cup byHP 男子オープンクラス 下位トーナメント

1R      2R      SF      F

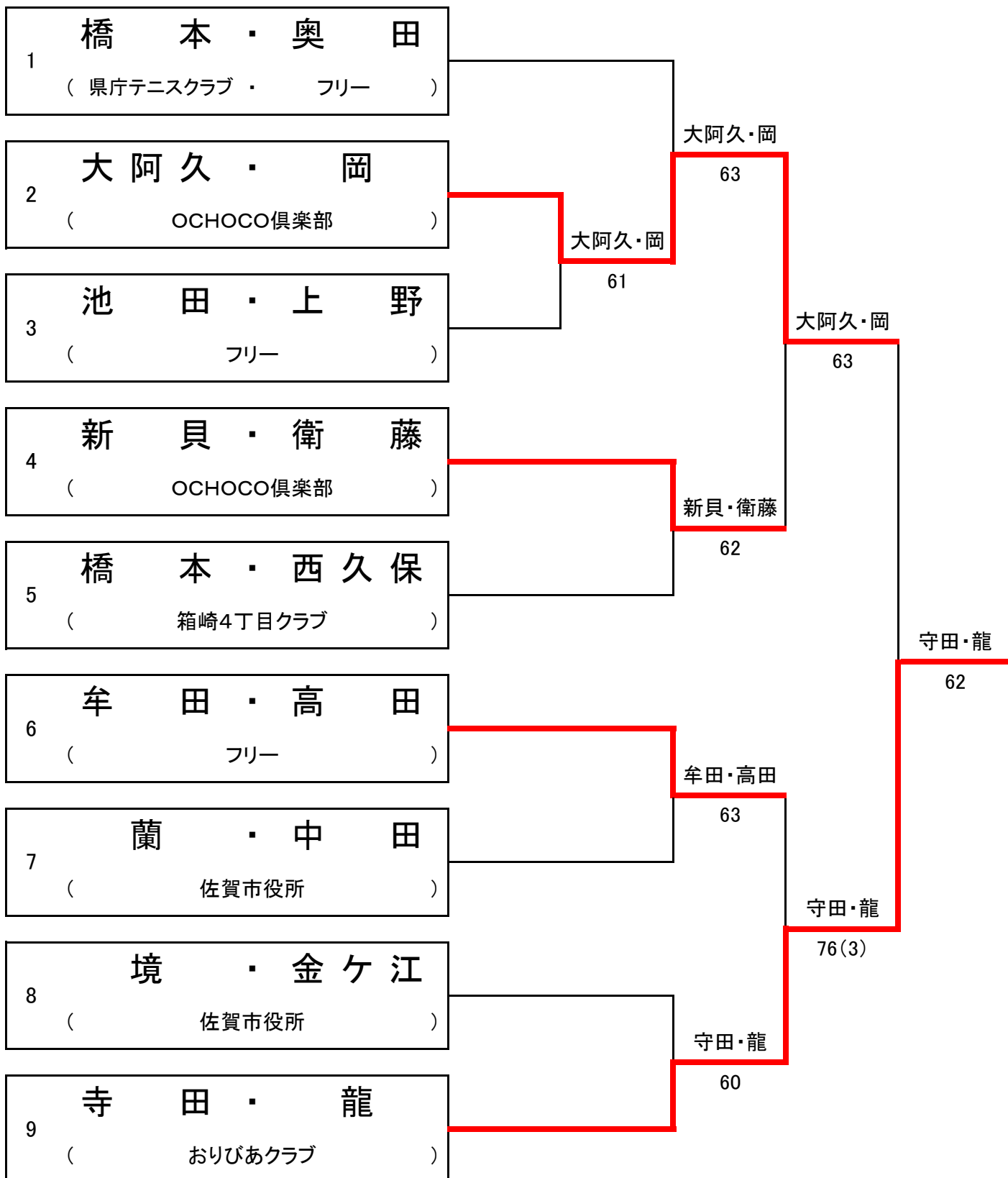

# 2012 Softbank Prince Cup byHP 女子オープンクラス

1R SF F

第1ブロック					1	2	3	4	順位
1	太田・築嶋	(宇城庭球塾)				62	60		1
2	江口・諸隈	(リョージュースポーツ)	26				46		4
3	世戸・野村	(TC三日月)	06				63		2
4	緑川・山口	(筑後の森・スプラージ)			64	36			3

太田・築嶋

第2ブロック					5	6	7	順位
5	佐藤・中島	(佐賀グリーン)				61	60	1
6	田代・中尾	(チームアリオカ・TC三日月)	16				60	2
7	圓山・沼田	(フリー・ファインヒルズ)	06	06				3

太田・築嶋

61

佐藤・中島

佐藤・中島

60

第3ブロック					8	9	10	順位
8	枝国・大島	(筑後の森・キロメキ)				61	26	2
9	佐藤・西川	(チームアリオカ)	16				36	3
10	田端・村井	(Leaps・PASSING)	62	63				1

田端・村井

太田・築嶋

61

第4ブロック					11	12	13	順位
11	新原・馬場	(バツかけ・ちーむヒロネコ)				26	64	3
12	古川・大石	(チームZERO9・Shake)	62				16	2
13	牟田・服巻	(太閤クラブ)	46	61				1

牟田・服巻

牟田・服巻

60

第5ブロック					14	15	16	順位
14	竹下・梶原	(宇城庭球塾・Leaps)				06	06	3
15	徳島・石橋	(フリー・ジョイパークTC)	60				76(6) 75	1
16	志岐・諸岡	(TC三日月)	60	67(6) 57				2

徳島・石橋

菊地・江頭

61

14. 竹下・梶原はWOの為、スコアは全て06となっています。

第6ブロック					17	18	19	順位
17	菊地・江頭	(インフィニティ・大和撫子)				64	62	1
18	関・江島	(筑後の森TC)	46				61	2
19	南・守田	(Shake)	26	16				3

菊地・江頭

シード順位

1. 太田・築嶋
2. 菊地・江頭

# 2012 Softbank Prince Cup byHP 女子オープンクラス 下位トーナメント

1R      2R      SF      F

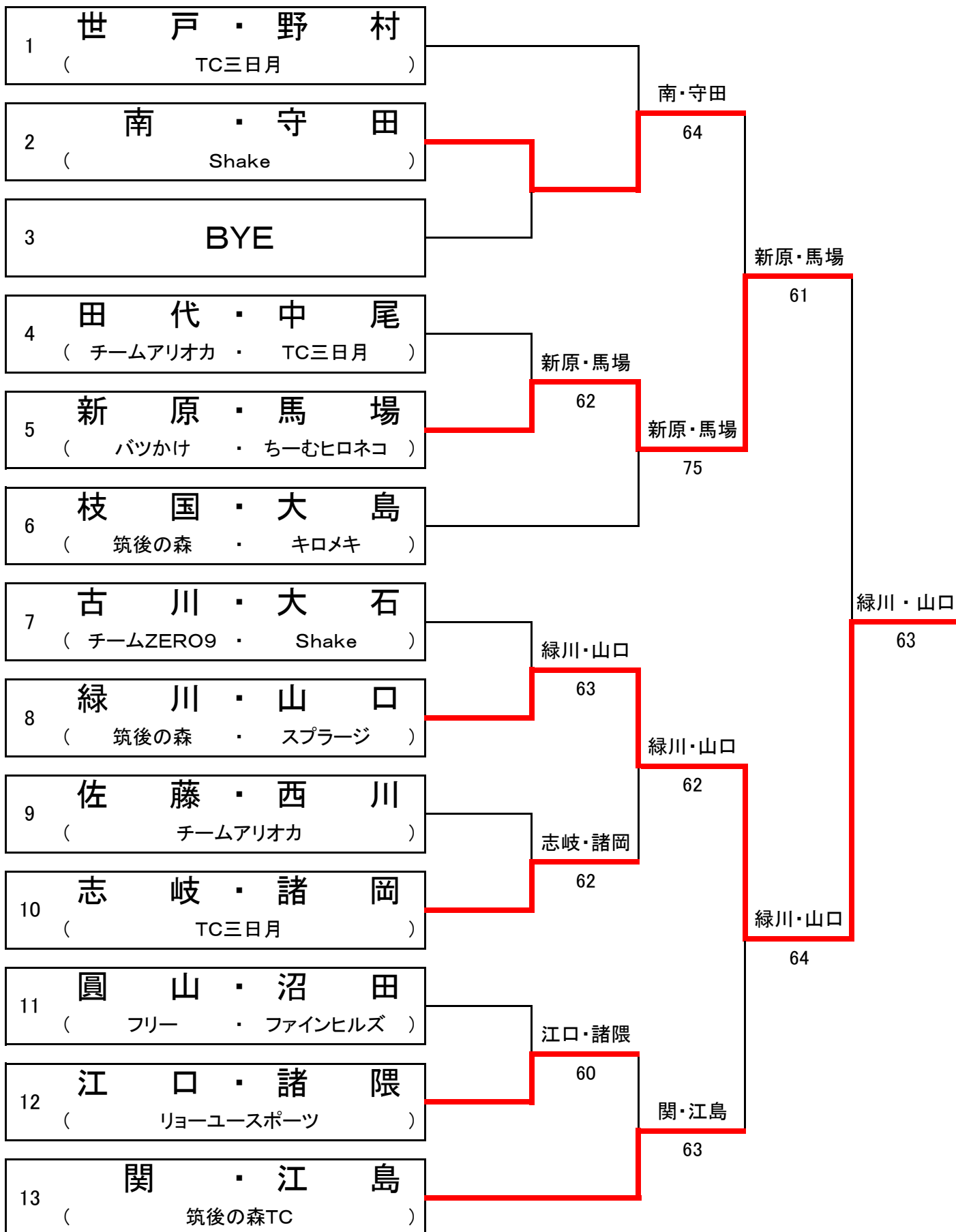

## 2012 Softbank Prince Cup byHP ミックスオープンクラス

SF      F

第1ブロック					
	1	2	3	順位	
1 中嶋・上田 ( CAT ・ 笹林TC )	/	64	61	1	中嶋・上田
2 池田・阿部 ( フリー )	46	/	63	2	
3 荒木・合原 ( フリー ・ T-wing )	16	36	/	3	

小島・小島

第2ブロック					
	4	5	6	順位	
4 小島和・小島晶 ( OCHOCO倶楽部 )	/	60	$\frac{63}{60}$	1	小島・小島
5 秦・向野 ( STT ・ コナミ香椎 )	06	/	06	3	
6 高倉・吉田 ( チーム縁 ・ 若久TC )	$\frac{36}{06}$	60	/	2	

63

5. 秦・向野はWOの為、スコアは全て06となっています。

小野・吉田

第3ブロック					
	7	8	9	順位	
7 伊東賢・伊東由 ( チームどりかむ )	/	63	36	2	室園・近藤
8 樋口・鶴田 ( 久留米ロイヤル )	36	/	36	3	
9 室園・近藤 ( 七福神 )	63	63	/	1	

小野・吉田

61

第4ブロック					
	10	11	12	順位	
10 小野・吉田 ( EstaITS香椎 ・ 伊万里TC )	/	62	61	1	小野・吉田
11 坂本中・坂本友 ( 宇城庭球塾 )	26	/	64	2	
12 窪谷・箆島 ( MTC )	16	46	/	3	

64

シード順位

1. 中嶋・上田
2. 小野・吉田

2012 Softbank Prince Cup byHP ミックスオープンクラス 下位トーナメント

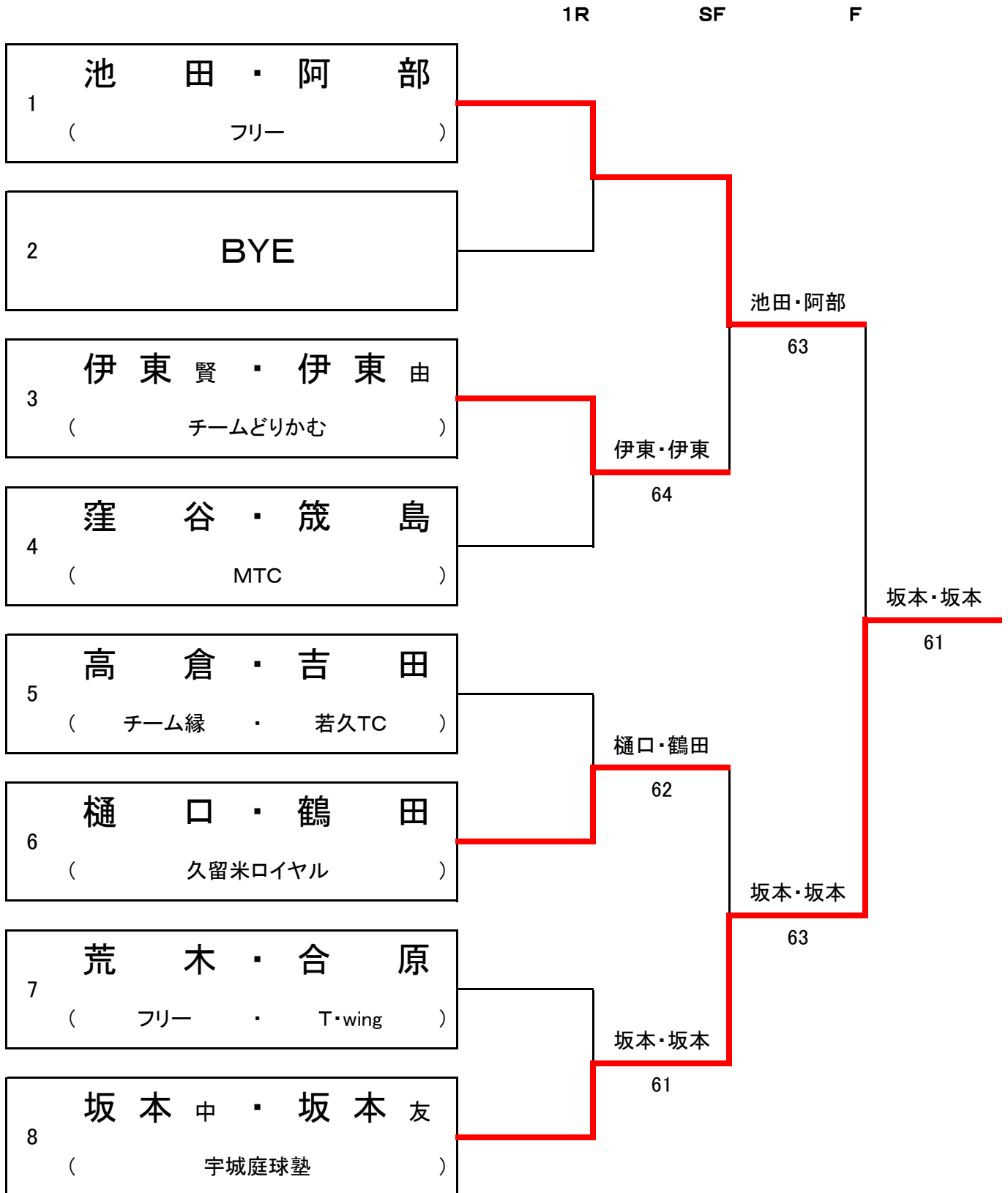

# 2012 Softbank Prince Cup byHP 佐賀大会 ミックスアドバンスクラス

SF F

第1ブロック		1	2	3	4	5	順位
1	富田・吉田 (佐賀グリーン・フリー)		75	64	46	64	2
2	澁田・山口 (フリー)	57		64	36	62	3
3	入江一・入江美 (プライムカフェ)	46	46		16	57	5
4	木下・吉田 (NAMURA)	64	63	61		60	1
5	佐藤・村上 (フリー・諫早市民TC)	46	26	75	06		4

木下・吉田

第2ブロック		6	7	8	9	10	順位
6	藤田光・藤田美 (若久テニスクラブ)		63	75	46	62	2
7	西村和・西村仁 (チームアリオカ)	36		63	16	46	4
8	村瀬・桑原 (プライムカフェ)	57	36		26	62	3
9	福海・椎葉 (鮫TC)	64	61	62		63	1
10	川本・安藤 (T-wing)	26	64	26	36		5

福海・椎葉

61

福海・椎葉

福海・椎葉

64

第3ブロック		11	12	13	14	15	順位
11	江口・陣内 (三根クラブ・あつるみんと)		63	75	61	06	2
12	井上・福間 (プライムカフェ)	36		76(5)	61	46	3
13	真崎・関 (リョーユースポーツ)	57	67(5)		63	16	4
14	阿比留正・阿比留裕 (プライムカフェ)	16	16	36		36	5
15	川口・松尾 (エスタ香椎)	60	64	61	63		1

川口・松尾

シード順位

1. 富田・吉田
2. 江口・陣内